



HAVO Group

swiss competence for freshness

IDA S GD

Unser Verkaufsschlager schlechthin!



Highlights

- Steckerfertige und energieeffiziente SB-Kühlinsel
- 360- Grad- Rundumsicht auf die Ware
- Grosse Glasflächen für optimale Wareneinsicht
- Einfachverglasung
- Ohne Stossschutzleisten
- Stapelmarke 200 mm
- Kondensator mit Reverse-Lüfter
- 4 Lenkrollen, 2 davon mit Bremse
- Gehäuse CNS
- Auslage schwarz
- Optional: Glasschiebedeckel ‚fresh meat‘ für Temperaturbereich
- 0 bis +2°C Nachtabdeckung Zusammenbau-Kit

Temperaturbereich

Produkt
3M1 -1 °C
bis +5 °C

Abmessungen

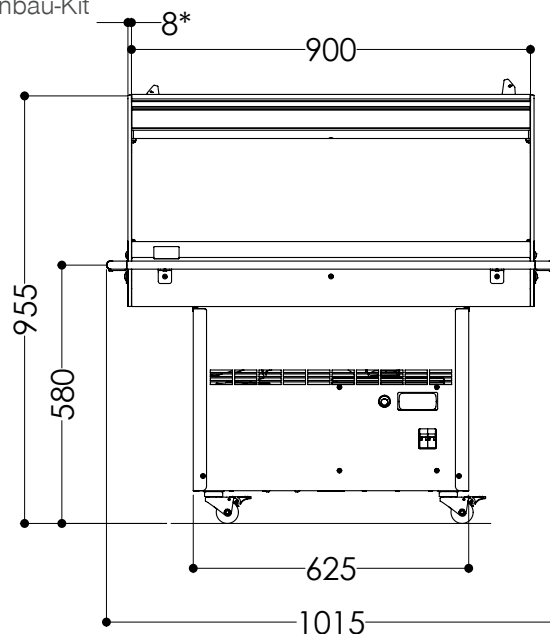

Technische Daten

Artikel	Art.-Nr.	Abmessungen (B x T x H)	Anschluss
IDA S GD 900	V2 IDA S 900 CNS	900 × 780 × 955mm	230V/50H