



# HAVO Group

swiss competence for freshness

## HOT VARIO® 1

Die kompakte und modulare Warmhaltevitrine stellt die perfekte Lösung für Take Away dar. Innovative Umluftwärmetechnik sorgt für Temperatursicherheit Ihrer verpackten, warmen Snacks.



### Highlights

- Grab & Go: offene Vorderseite für einfache und schnelle Entnahme
- stabiles Warmhalten durch Umlufttechnik
- geringe Betriebslautstärke dank geräuschem und verdecktem Lüfter
- elektronische Steuerung mit verschiedenen Features wie einer App-Steuerung
- Mirror Effect zur visuellen Vervielfältigung des Speiseangebotes und für eine optische Erweiterung der Präsentationsfläche
- hitzebeständige LED-Beleuchtung mit natürlicher Farbwiedergabe

### Temperaturbereich

Produkt  
+ 65 °C bis  
+ 75 °C

### Zubehör und Sonderausstattungen

- Zubehör wie Snackwellen, Snackhalter und Warenrutsche für perfekte Präsentation und einfache Entnahme
- beliebige RAL-Farbtöne möglich oder unbeschichtete Ausführung in CNS geschliffen
- kombinierbar mit der Caleo-Serie oder mit Kühltürmen im selben Design
- als Auf Tisch-Einzelmodul, kombiniert oder als Turmlösung erhältlich
- Option mit Drehteller

### Abmessungen

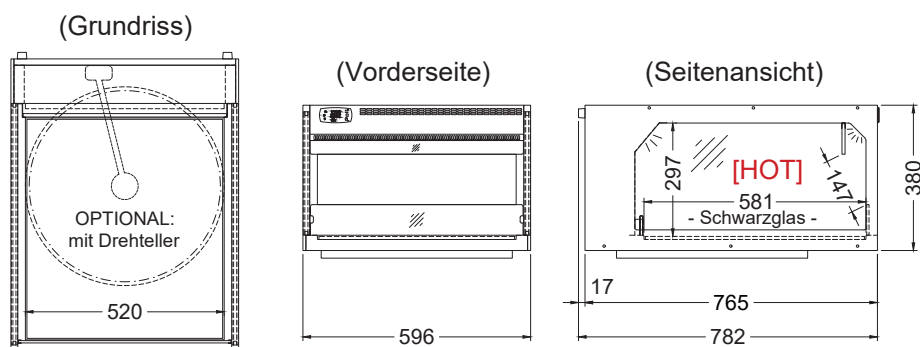

### Technische Daten

Artikel	Art.-Nr.	Abmessungen (B x T x H)	Anschluss
HOT VARIO 1	EU535660	596 x 782 x 380 mm	730 Watt – 230V/50Hz