



STATION D'EMBALLAGE

Une manipulation efficace à l'emballage des marchandises : tout à portée de main, d'une propreté hygiénique et d'une structure systématique – voilà comment se présente la station d'emballage d'IDEAL AKE.



Caractéristiques

- Tiroirs, portes ou compartiments non réfrigérés possibles dans le soubassement
- Rayons pour goulottes, matériel d'emballage, etc.
- Prises de courant possibles en haut de l'étagère ou dans le panneau arrière
- Portes avec angle d'ouverture de 180 ° et tiroirs à glissières à surextension pour une manipulation optimale
- Paniers-tiroirs arrondis, poignées soudées sur les côtés
- Facilité d'entretien et de maintenance de la construction grâce aux joints d'étanchéité des portes et des tiroirs interchangeable sans outils, aux tiroirs à système de glissières enfichable
- Façades de portes et de tiroirs stables pour un toucher agréable, utilisation d'acier chrome-nickel de qualité élevée. Qualité V4A possible également en option

Dimensions

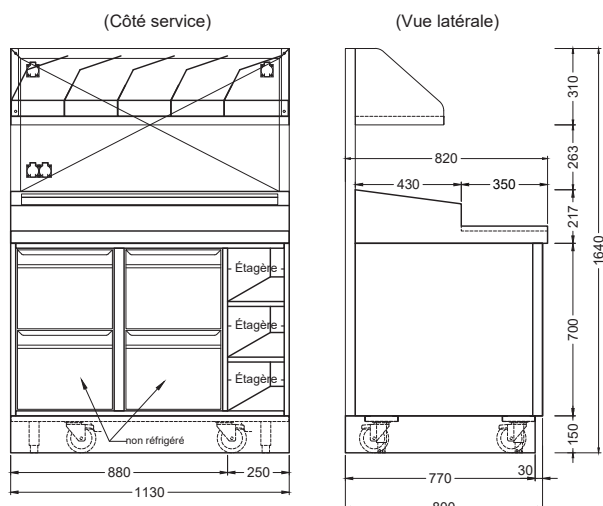

Caractéristiques techniques

Article	Réf.	Dimensions (l x P x H)
2 x S2-44-70 + OSB 25-70	80091281	1130 x 820 x 1640 mm